

VE

Mat.: 1.2510
 Hardened 60 ± 2 HRC.
 Patented System

Headless Ejector Pin
Varilla Expulsora
Auswerfer ohne Kopf
Asta Espulsore
Extractor Sem Cabeça
Ejecteur sans Tête

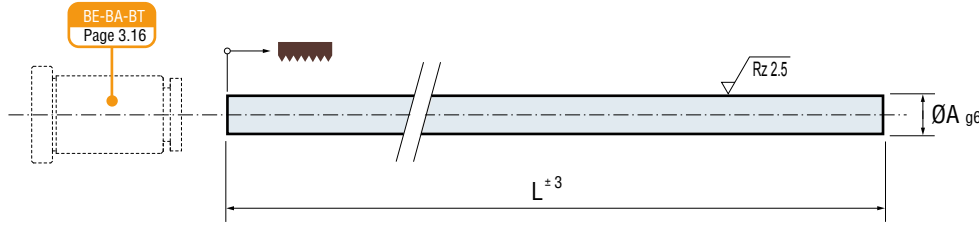

● Cad Insertion Point

IMPORTANT

When ordering, indicate the desired L dimension after the reference.
 En los pedidos indicar la cota L necesaria después de la referencia.
 Bei Bestellung bitte die gewünschte Länge L angeben.
 Nell'ordine indicare la quota L desiderata dopo il codice.
 Ao encomendar, indique a dimensão L desejada depois da referência.
 Après référence, indiquer longueur (L) désirée.

Ref.	A	L	
VE.030...	3	600	
VE.050...	5	600	800
VE.080...	8	800	1000
VE.100...	10	600	800 1000

EN

Lengths of up to 800mm. for the TE and up to 1.000mm. for the VE. Standard ejector sleeves over 350mm, offers cost saving solutions. This system allows the replacement of an ejector pin or sleeve without removing the mold from the press.

ES

Longitudes en stock de hasta 800mm., para el TE y de hasta 1.000mm., para el VE. La solución más económica del mercado gracias a los tubulares en estándar más largos de 350mm. Permite reemplazar un expulsor o tubular sin desmontar el molde de la máquina.

DE

Bis Länge 800mm. für TE und bis 1.000mm. für VE. Wir liefern eine preiswerte Lösung für Auswerferhülsen über 350 mm Länge hinaus. Ein Austausch der VE/TE ist möglich ohne die Form von der Maschine nehmen zu müssen.

IT

Lunghezze a magazzino fino a 800 mm. per il TE, mentre per il VE fino a 1000 mm. La soluzione più economica sul mercato grazie ai tubolari standard con misure oltre 350 mm. Permette di sostituire un espulsore o un cannocchiale tubolare senza dover smontare lo stampo dalla pressa.

PT

Dimensões standard longas. TE até 800mm e VE até 1.000mm. Tubulares standards até 800mm, oferece um preço competitivo em relação à concorrência. Permite a substituição de um extractor ou tubular sem desmontar o molde da máquina.

FR

Longue dimension au standard. TE jusqu'à 1000mm et VE jusqu'à 800mm. Le prix des tubulaires est le plus bas du marché, car au-dessus de 350 mm il faut réaliser des éjecteurs sur mesures. Permet le changement d'un éjecteur ou d'un tubulaire sans démonter le moule de la presse.

TE

Mat.: 1.8550
 Nitrided
 Patented System

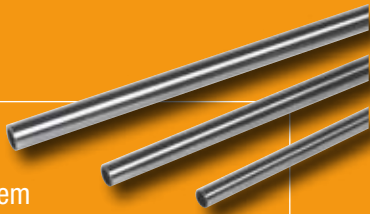

Headless Sleeve ejector
Tubular Expulsión
Auswerferhülsen ohne Kopf
Espulsore Tubolare
Extractor Tubular Sem Cabeça
Tubulaire sans Tête

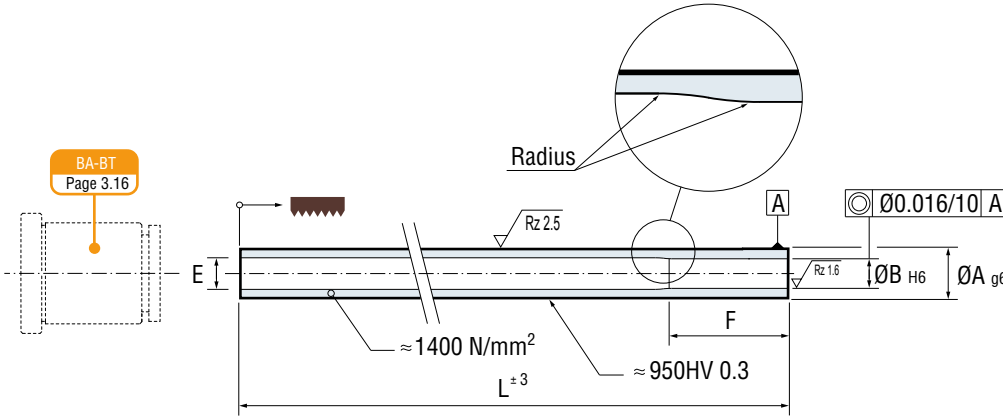

Ref.	A	B	E	F	L			
TE.063...	6	3	3.2	30	400	500	600	800
TE.106...	10	6	6.2	40	400	500	600	800
TE.128...	12	8	8.2	45	400	500	600	800

IMPORTANT

When ordering, indicate the desired L dimension after the reference.
 En los pedidos indicar la cota L necesaria después de la referencia.
 Bei Bestellung bitte die gewünschte Länge L angeben.
 Nell'ordine indicare la quota L desiderata dopo il codice.
 Ao encomendar, indique a dimensão L desejada depois da referência.
 Après référence, indiquer longueur (L) désirée.

IMPORTANT

The TE, always maintains the same friction area (F) with the pin, as it is cut from the base.
 El ajuste por detrás del tubular permite mantener siempre toda la zona de fricción. (F)
 Kürzen der TE am Fuß ist möglich, die Gleitzone (F) bleibt erhalten.
 L'aggiustaggio della parte posteriore del tubolare permette di mantenere sempre intatta la zona di scorrimento. (F)
 Zona de ajuste (F) é sempre o máximo no TE, visto que é afinado por trás.
 La zone de guidage (F) sera toujours la plus importante, étant donné que la mise à longueur se fait par l'arrière.