

  
**PRIVARSA**

**PMC**  by  **MASS**  
**PLUS**



# **BANDAS TRANSPORTADORAS**

(CONVEYORS)

---

Soluciones de transporte para todo tipo de exigencias.



## ¿Por qué elegir Mass International?



Gracias a sus 35 años de experiencia y capacidad de realizar internamente la mayor parte de las tareas de diseño, producción y montaje, **Mass International** logra ofrecer a sus clientes una gran variedad de productos estándar y especiales, lo cual los convierte en la solución ideal para todas sus necesidades de transporte, automatización y almacenamiento.



### Conveyors planos e inclinados

Líneas de transporte personalizadas capaces de resolver situaciones particulares. Para aplicaciones de alta temperatura, grado alimenticio y automatización.

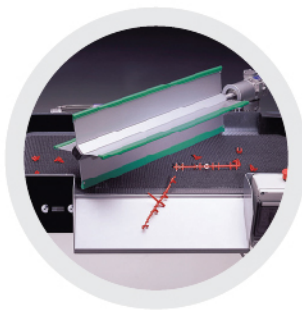

### Separadores de colada

Separan eficazmente el producto durante el trayecto desde la prensa hasta el recipiente. Totalmente integrados o independientes.

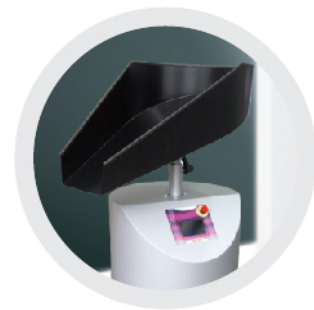

### Sistemas de llenado de cajas

Crea una unidad de almacenaje que esté implementada en tu línea de producción, permitiendo así un aumento en la autonomía de tu planta.

# CONVEYORS PLANOS



## NPS

- Bordes laterales superpuestos.
- Guías laterales regulables.
- Cinta plana sobre máquina para usar para la descarga de robot o plano de montaje de piezas.
- Largo y ancho según pedido.

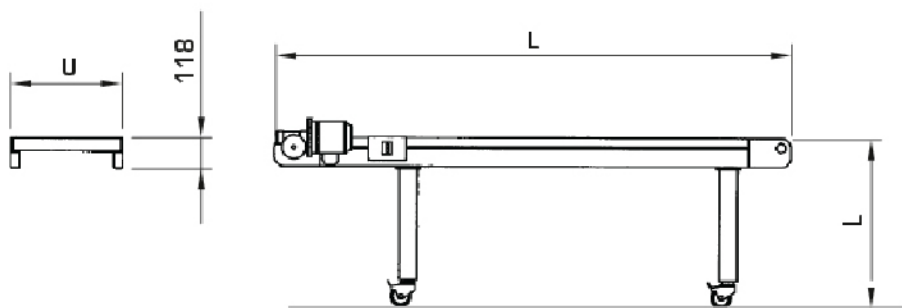
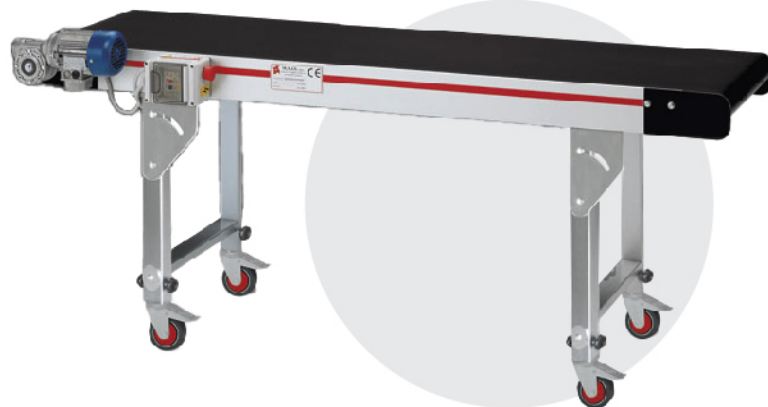

Guía lateral ajustable

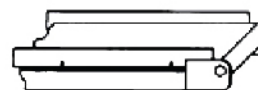

Bordes laterales fijos

## NP

Cinta transportadora para colocar debajo de las prensas para plástico. Para extracción de las piezas ya estampadas.

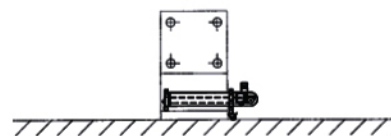
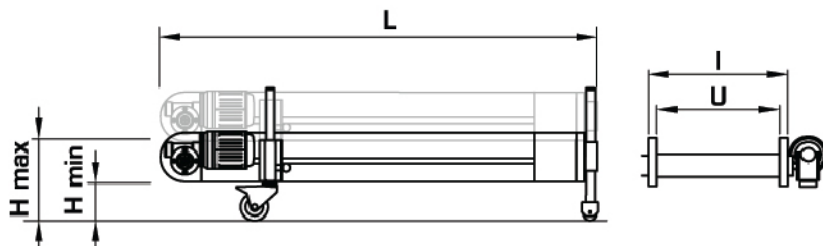

Posición perpendicular a la máquina

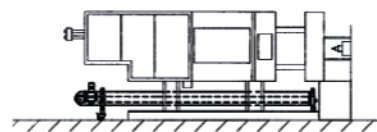

Posición paralelo a la máquina

Artículo	L	U	I	H mín.	H máx.
NP1	1500	250	305	200	400
NP2	1500	350	405	200	400
NP3	1500	450	505	200	400

## NPP

Banda transportadora plana para **trabajo con robots**. Con protecciones en policarbonato o red metálica cincada.

Opcional:

- Contacto externo
- Fococélula al final de la cinta
- Señal luminosa/acústica
- Puerta para inspección sobre las protecciones

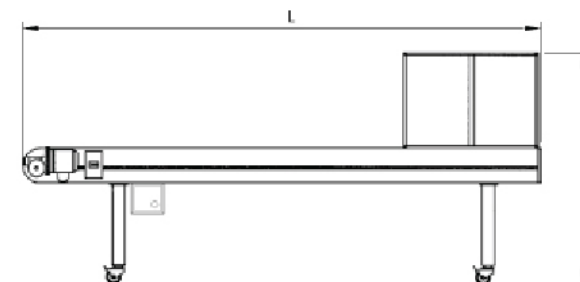
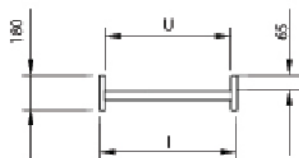

## CONVEYORS INCLINADOS

## NS

Cinta transportadora multifunción. Con posición variable.

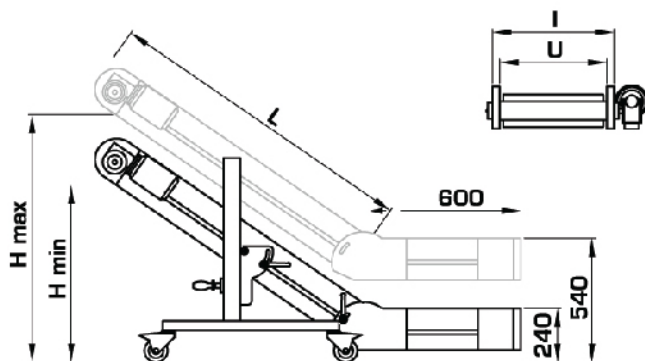

Pared lateral (opcional)

Artículo	L	U	I	H mín.	H máx.
NS1	1300	250	305	750	1050
NS2	1300	350	405	750	1050
NS3	1300	450	505	750	1050
NS4	1800	250	305	1050	1350
NS5	1800	350	405	1050	1350
NS6	1800	450	505	1050	1350





Adecuada para transportar las piezas a las cajas o mesas de trabajo.  
No incluye el separador de paletas.

**NDZ**

Pared lateral  
(opcional)

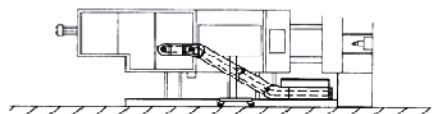

Posición en paralelo a la máquina

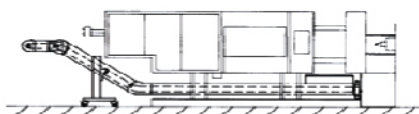

Posición dentro de la máquina

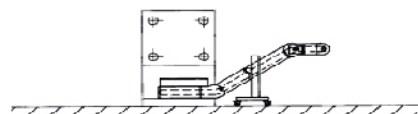

Posición perpendicular a la máquina

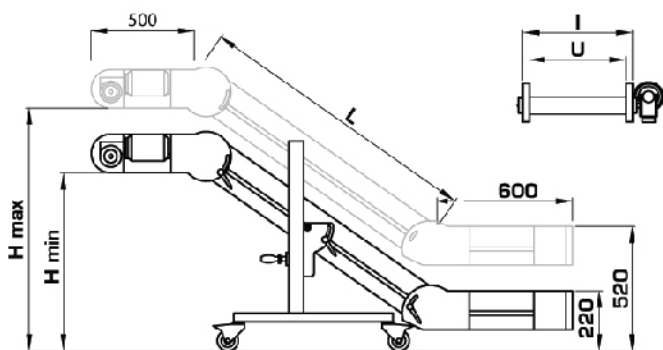

Artículo	L	U	I	H mín.	H máx.
NDZ1	1300	250	305	700	1000
NDZ2	1300	350	405	700	1000
NDZ3	1300	450	505	700	1000
NDZ4	1800	250	305	1000	1300
NDZ5	1800	350	405	1000	1300
NDZ6	1800	450	505	1000	1300

# SEPARADORES DE COLADA

**ND**

Con separador de paleta

Pared lateral  
(opcional)



Artículo	L	U	I	H mín.	H máx.
ND1	1300	250	305	700	1000
ND2	1300	350	405	700	1000
ND3	1300	450	505	700	1000
ND4	1800	250	305	1000	1300
ND5	1800	350	405	1000	1300
ND6	1800	450	505	1000	1300

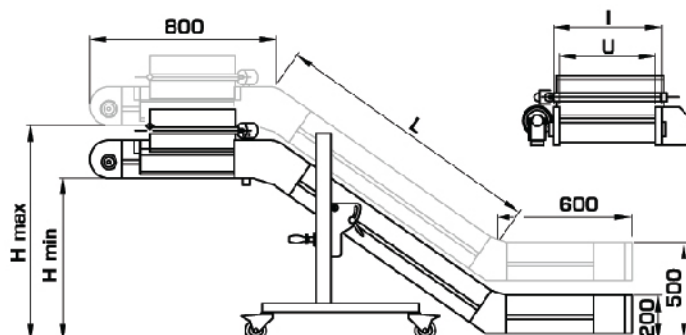

**SR-M/A**

Separador rotativo

- Separador para piezas de pequeñas dimensiones, por medio de rodillos rotativos. Ajustables a modo manual o automático.

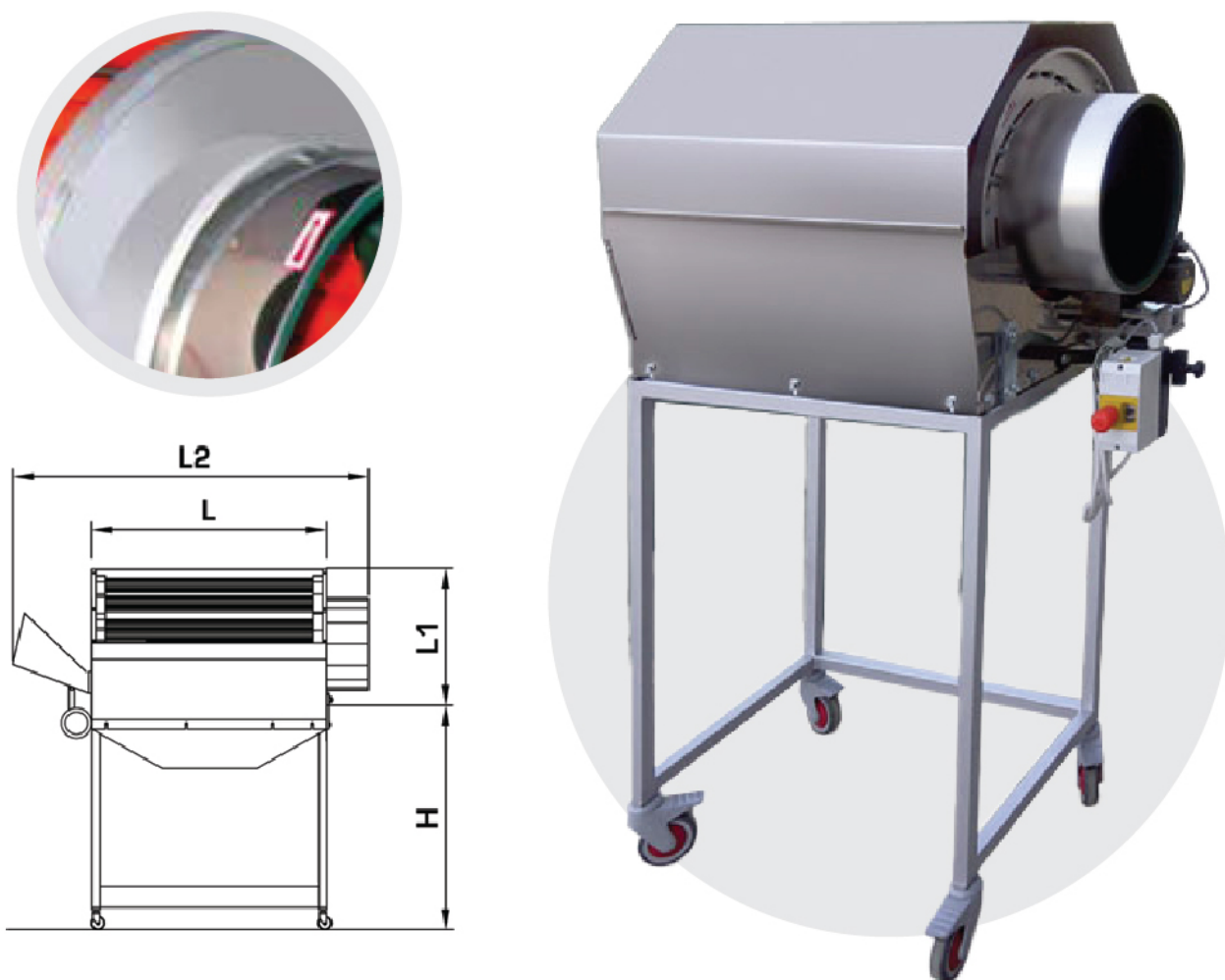

Artículo	L	L1	L2	H
SR-M	720	450	1300	1200
SR-A	720	500	1300	1200

---

## ¿Te interesa?

**¡Llama ya a tu asesor PRIVARSA y consigue tus nuevas bandas transportadoras!**

**Automatiza tu producción con los equipos de la mejor calidad.**

# SISTEMAS DE LLENADO DE CAJAS



**SR**

Carro giratorio para llenado de cajas con movimiento giratorio programable.

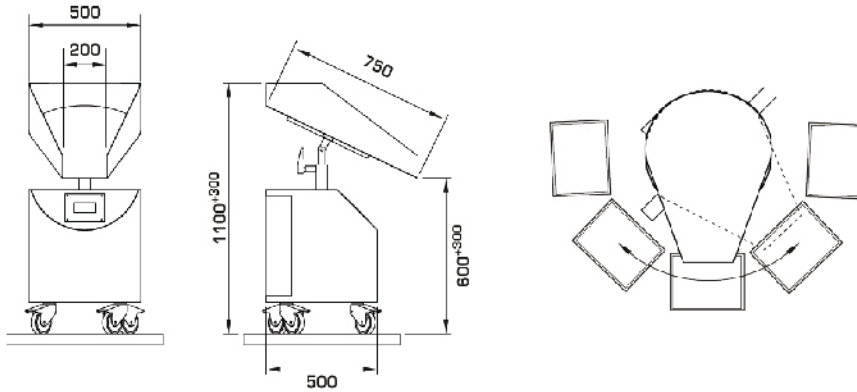

**TVR**

Mesa giratoria para llenado de cajas con movimiento giratorio programable.

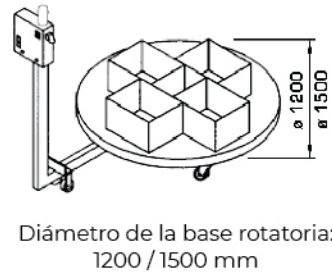
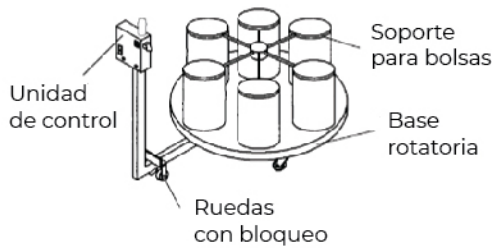

## CINTAS

Cintas para bandas transportadoras, con tela para trabajo pesado y de alto agarre, para aplicaciones de alta temperatura y de grado alimenticio.



Cinta de alta resistencia



Cinta lisa para uso alimenticio



Cinta blanca con paletas, para uso alimenticio

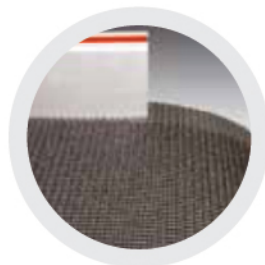

Cinta de alto agarre



Cinta Spondaflex



Desde hace **35 años**, Mass International ofrece soluciones de calidad para las empresas en el sector del plástico. **Desde la recogida de las piezas hasta su almacenaje**, las máquinas de Mass International están especialmente diseñadas para resolver cualquier situación.

El uso de materias primas de alta calidad, su almacén de piezas de repuesto capaz de garantizar un rápido mantenimiento ordinario y extraordinario de las bandas transportadoras, y la capacidad de dar una respuesta rápida al cliente, combinado con sus servicios de consultoría, instalación y asistencia técnica, hacen que Mass International sea la solución ideal para todas tus necesidades.

**¡Mass International será sin duda una gran elección!**

**CONTACTO**

@PRIVARSA



+52 (81) 8333 1199 [ventas@privarsa.com.mx](mailto:ventas@privarsa.com.mx) [www.privarsa.com.mx](http://www.privarsa.com.mx)