



MÁQUINA DESINCRUSTANTE
MODELO: MD-CCS1



PROVEEDORA INDUSTRIAL VARGAS
DICIEMBRE 2022
TEL: (81)-8333-1199



INFORMACIÓN DE SEGURIDAD:

- El usuario es responsable de la selección, manipulación y uso de cualquier producto químico utilizado con esta máquina.
- El producto químico elegido debe ser seguro para los materiales del molde del usuario, los manifold, las mangueras, el intercambiador de calor, etc.
- Privarsa provee el químico P-MC16 pensado para su uso acorde a éste documento.
- Si bien PRIVARSA ha tenido buenos resultados con P-MC16 en materiales usados en moldes e intercambiadores de calor, PRIVARSA no garantiza el uso de P-MC16 para la idoneidad para su uso en ningún material específico.
- Utilice esta máquina y cualquier producto químico de acuerdo con las instrucciones de este manual y las instrucciones del fabricante del producto químico.
- No use ningún producto químico a menos que haya leído y comprendido la Hoja de datos de seguridad del material actual para ese producto químico.
- Debe tener acceso inmediato a la Hoja de datos de seguridad del material cuando el producto químico esté en uso.
- La fuga de ácido puede causar lesiones en los ojos, quemaduras y daños al equipo. El usuario debe prevenir las fugas y reparar las que puedan ocurrir.
- Use el equipo desincrustante solo bajo supervisión.



SOBRE LA SEGURIDAD PERSONAL:

Estas son normas MÍNIMAS de seguridad. Si un fabricante de productos químicos solicita usar mayor protección para manipular sus productos químicos, siga sus instrucciones.

1. No respire el polvo del polvo ácido. Tenga mucho cuidado de no generar polvo al verter el ácido. El uso de una máscara contra el polvo minimiza este riesgo.
2. Evite respirar los vapores de la solución ácida. Úselo solo en un área bien ventilada.
3. Evite el contacto con polvo o solución de ácido. Cualquiera de los dos podría causar lesiones en los ojos, quemaduras o irritación de la piel. Siempre use protección completa para los ojos, una camisa de manga larga y pantalones largos. Use guantes y delantal resistentes a productos químicos. Donde sea probable el contacto, use un protector facial, delantal resistente a químicos o overoles y cubrepies.
4. Lávese bien las manos después de manipular cualquier producto químico. No coma, beba ni fume hasta que se lave las manos.
5. Antes de manipular o usar cualquier producto químico, sepa qué hacer si usted o alguien más recibe químicos en sus ojos o en su piel o ropa. Lea la hoja de datos de seguridad del material para conocer las instrucciones ANTES de manipular o usar el producto químico. Si las instrucciones no le resultan claras, llame al fabricante del producto químico.
6. Conocer las instrucciones respecto a cómo almacenar cualquier producto químico ANTES de almacenarlo. Algunos productos químicos no se pueden almacenar en la misma área que otros. Explosiones, incendios o daños químicos podrían resultar de algunas combinaciones.
7. Saber qué hacer en caso de derrame o fuga.



- A. Cierta información estará en la hoja de datos de seguridad del material del fabricante del producto químico. Si usted necesita más información, póngase en contacto con el fabricante del producto químico.
- B. En términos generales, deberá evitar el contacto con la piel o los ojos.
- C. Si barre polvo; tenga cuidado de no levantarlo. Ponga el polvo recogido en un envase seco. Deseche el polvo correctamente.
- D. Deberá desechar adecuadamente cualquier trapo, trapeador o agente secante utilizado para absorber el derrame. También es posible que deba neutralizar el material derramado.
- E. El químico debe desecharse con regularidad, no se debe dejar la máquina almacenada por largos periodos con la mezcla de ácido



PASOS PARA PUESTA EN MARCHA.

1- INSTALAR MANGUERAS DE ALIMENTACION Y RETORNO SEGÚN EL LARGO REQUERIDO, CON EL TIPO DE CONEXIONES QUE UTILIZEN.

2- AGREGAR AGUA AL TANQUE MINIMO 2 CUBETAS DE 19 LTS.

3- VERTIR EL ACIDO AL TANQUE (1 1/2 Kg. Aprox. ya que la relación es de 35 grs. de ácido por cada litro de agua) Y AGITAR LA MEZCLA HASTA QUE SEA HOMOGENEA. (lo pueden hacer metiendo en el tanque la manguera que va hacia el molde y encender la máquina para que este recirculando y ayude a mezclar el ácido).

ADVERTENCIA:

El ácido puede causar quemaduras o daño a los ojos
Usar protección completa para ojos y piel
Cualquier persona que opere o de servicio a la máquina debe usar la
protección adecuada

4- REVISAR QUE EL PH ESTE DEBAJO DE 1 (de no ser así agregar más ácido hasta lograrlo y repitiendo el paso anterior hasta llegar a .9 ó .8).

5- UNA VEZ CONFIRMADO EL PH CORRECTO, CONECTAR LA MANGUERA QUE VA HACIA EL MOLDE (la que sale de la bomba) EN LA ENTRADA INFERIOR DEL MOLDE (PUEDE SER POR DEBAJO O POR UN LADO PERO QUE SEA LA PARTE BAJA).

6- CONECTAR LA MANGUERA DE RETORNO DEL TANQUE DE LA MAQUINA A LA SALIDA DE EL MOLDE.

PROVEEDORA INDUSTRIAL VARGAS

DICIEMBRE 2022

TEL: (81)-8333-1199



7- CONECTAR LA MAQUINA A CORRIENTE 110V.

8- POSICIONAR EL SWITCH EN MODO ENCENDIDO, AL HACER ESTO DEBERA ENCENDERSE LA LUZ Y SE ESCUCHARA EL MOTOR DE LA BOMBA.

9- VERIFICAR QUE NO EXISTAN FUGAS, SI LAS HAY, REPARARLAS, DE LO CONTRARIO CONTINUAR CON EL PROCESO.

10-DESPUES DE 30 MINUTOS DE ESTAR FUNCIONANDO, REVISE NUEVAMENTE EL PH PARA VERIFICAR QUE ESTE DEBAJO DE 1, SI NO ES ASI AGREGAR ACIDO HASTA QUE NUEVAMENTE ESTE A .9 ó .8

11-CONFIRMANDO EL PH DEJAR TRABAJAR LA MAQUINA HASTA COMPLETAR LA LIMPIEZA.

ADVERTENCIA:

La bomba está hecha para trabajar en intervalos de no más de 90 minutos seguidos, si se mantiene funcionando por más tiempo es posible que la bomba llegue a sufrir daños irreparables o quedar por completo inservible

12- UNA VEZ LIMPIO EL SISTEMA DE ENFRIAMIENTO DE SU MOLDE SOLO HAY QUE DESCONECTAR Y SI VA A ALMACENAR EL MOLDE ENJUAGAR EL SISTEMA CON AGUA LIMPIA PARA EVITAR QUE QUEDE ACIDO EN EL SISTEMA.

13-NO TIRAR EL ACIDO (MC 16) ESTE PODRA SER USADO EN VARIAS OCACIONES SI SE USA EL EQUIPO CON REGULARIDAD, EN DADO CASO SOLO SE DEBE CHECAR EL PH Y AGREGARLE ACIDO AL TANQUE, PARA UTILIZAR NUEVAMENTE LA MAQUINA REPETIR LOS PASOS DESDE EL # 4.

PROVEEDORA INDUSTRIAL VARGAS

DICIEMBRE 2022

TEL: (81)-8333-1199



14-CUANDO EL ACIDO (MC 16) YA ESTE DEMASIADO SUCIO, PODRA TIRARLO AL DRENAJE SIN NINGUN PROBLEMA, YA QUE EL AGUA DEL DRENAJE TIENE EL PH MUY ALTO Y EL ACIDO SE DILUIRA, ESTO PUEDE RESPALDARLO CON LA HOJA DE SEGURIDAD.



Información de la máquina

Máquina Desincrustante



<i>Capacidad de tanque</i>	<i>50 Litros</i>
<i>Voltaje</i>	<i>115 V</i>
<i>Bomba</i>	<i>3.2 GPM – 45PSI</i>
<i>Acido</i>	<i>MC 16</i>
<i>Material</i>	<i>Tanque plástico sobre carro de acero soldado</i>
<i>Tiempo de Función</i>	<i>30 – 90 minutos máximo, con intervalos de descanso de 20 minutos</i>



Información de la bomba:

NÚMERO DE MODELO: 2088-394-154

DISEÑO DE LA BOMBA: Bomba de diafragma de 3 cámaras de desplazamiento positivo

VÁLVULA DE RETENCIÓN: (Operación de 1 vía) Evita el flujo inverso

LEVA: 3,0 grados

MOTOR: imán permanente, P/N 11-150-10, con protección térmica

VOLTAJE: 115 VCA Nominal

INTERRUPTOR DE PRESIÓN: Ajuste de fábrica a 45 PSI Cierre, encienda 25 5 PSI

TEMPERATURA DEL LÍQUIDO: 170 grados Fahrenheit (77 grados centígrados) Máx.

PRIME: Autocebado hasta 9.0 pies. Vertical,
máx. Presión de entrada 30 PSI (2,1 bar)

PUERTOS: Rosca paralela macho de 1/2" - 14

MATERIAL DE CONSTRUCCIÓN:

PLÁSTICOS- Polipropileno

VÁLVULAS- Viton

DIAFRAGMA- Viton (Interruptor), Santoprene (Principal)

SUJETADORES - Acero zincado

PESO NETO: 5.2 Lbs (2.36 Kg)

CICLO DE TRABAJO: Intermitente (Consulte el gráfico de aumento de temperatura)

APLICACIONES TÍPICAS: Pulverización Agrícola

APROBACIONES: Componente reconocido por UL

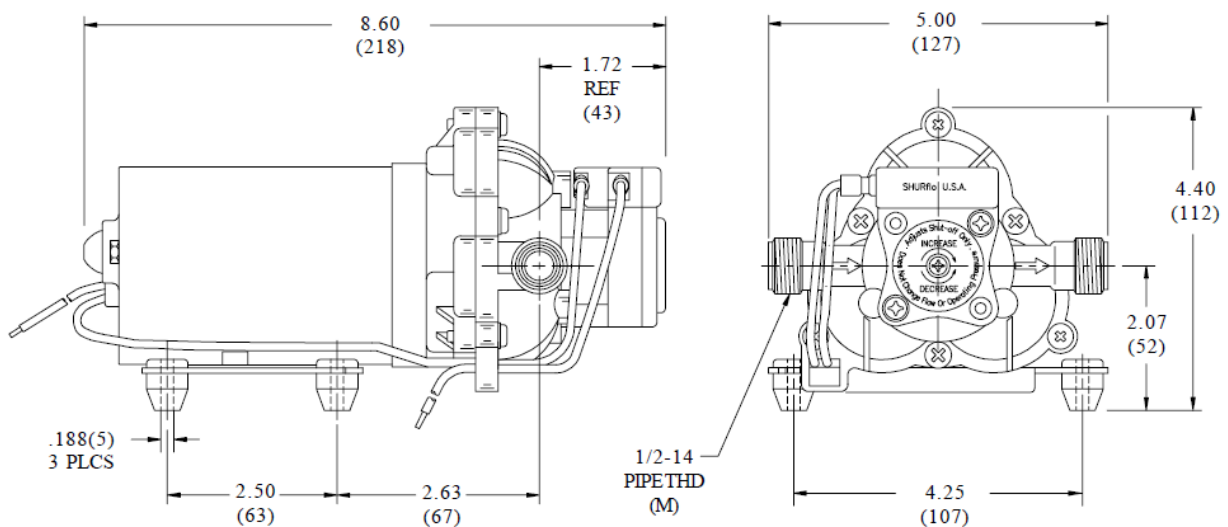

PROVEEDORA INDUSTRIAL VARGAS

DICIEMBRE 2022

TEL: (81)-8333-1199